

IMIĘ I NAZWISKO:  Grupa.....Wydział.....	<b>Ergonomiczne stanowisko komputerowe (optymalizacja stanowisk pracy)</b>	<b>2</b>
Data wykonywania ćw.: Data oddania ćw.:	Prowadzący:	

1. Określenie rodzaju pracy i czynności wykonywanych przez użytkowników stanowiska

.....  
 .....

2. Przeprowadzenie oceny stanowiska komputerowego

a) Schemat i wymiary stolika

Wymiary [mm]	

b) Schemat i wymiary siedziska

Wymiary [mm]	

c) Schemat i wymiary podstawowego wyposażenia

komputer	monitor
klawiatura	.....

d) Schemat rozmieszczenia wyposażenia (z wymiarami rozstawu)

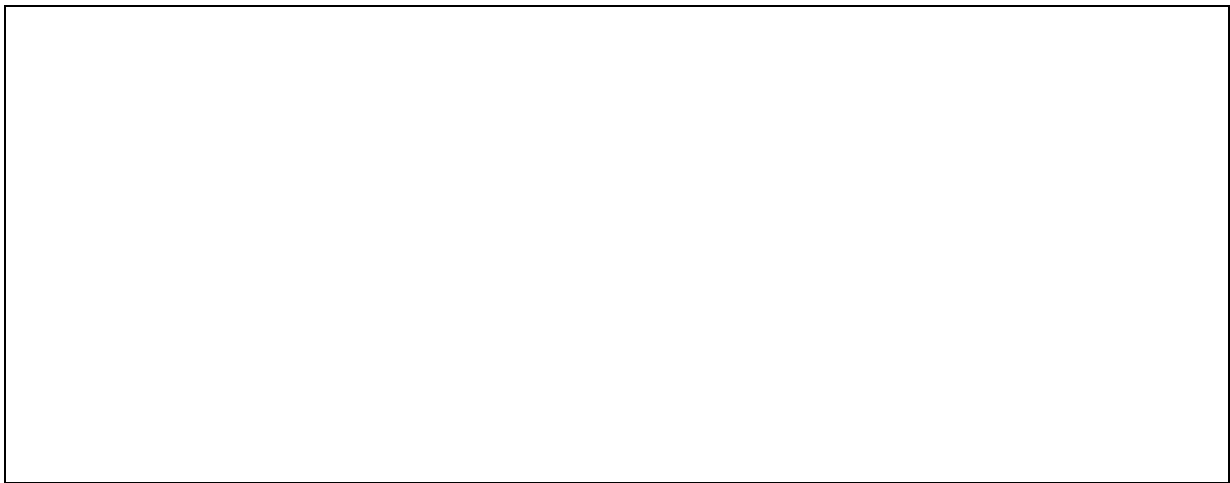

3. Pomiary antropometryczne

- a) Określenie wykonującego pracę (kobieta, mężczyzna).....
- b) Wymiary człowieka w postawie siedzącej (podać istotne dla ćwiczenia wymiary)

nr wymiaru	Wartość [mm]

c) Wymiary zasięgu rąk przy postawie siedzącej

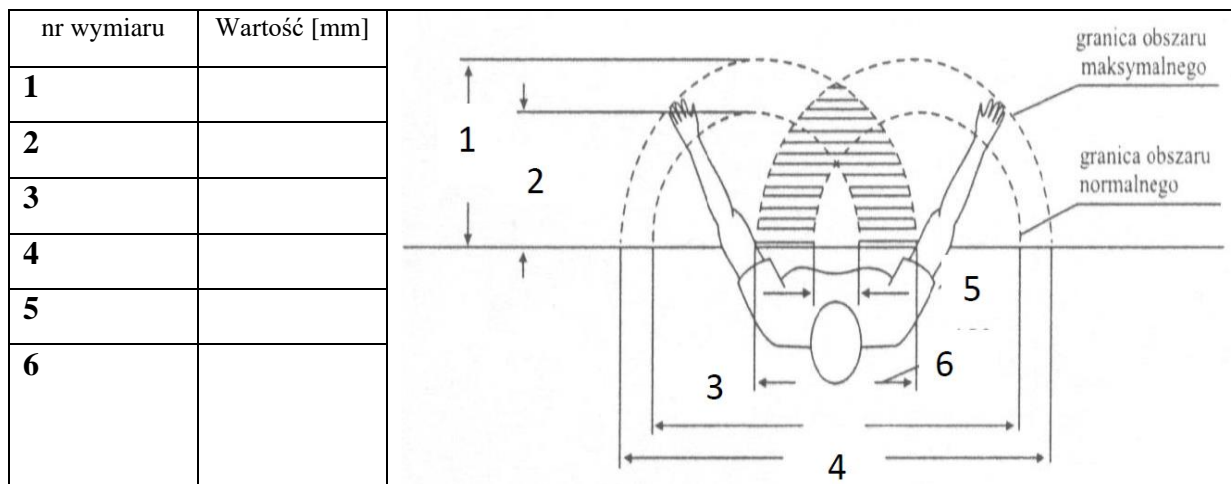

d) Praca wzroku (pozycja głowy czyli kąt między kierunkiem patrzenia a kierunkiem poziomym): pozycja siedząca (zalecane 32-44 st.)

*Szkic pozycji głowy w chwili patrzenia na monitor z wyznaczonym kątem*

4. Wskazanie miejsc (wymiarów) stanowiska, w znacznym stopniu odbiegających od norm, wymagających korekty

- a) .....
- b) .....
- c) .....
- d) .....
- e) .....
- f) .....
- .....
- .....
- .....
- .....
- .....

5. Projekt stanowiska z uwzględnieniem danych antropometrycznych wyznaczonych w punkcie 3 i miejsc określonych w punkcie 4.



6. Wnioski i podsumowanie

.....

.....

.....

.....

.....

.....

.....

.....

.....

.....